



# INSTRUCTION

## THE TORPEDO GRIPS PRO / VDT BAR END 212 KIT

2026.05.14 B

### 魚雷矽膠握把 PRO / VDT 減震端子 212

P/N : 112 410 088 / 100 150 088 / 100 120 288

適用車款：通用車把規格為 22.2 的車型

#### ⚠ 注意

- \* 改裝或非標準安裝將導致產品保固失效。詳細保固政策請參閱 [fass.com.tw](http://fass.com.tw)
- \* 安裝前請先檢查產品外觀；如發現瑕疵，請勿安裝，並立即與我們聯絡。  
[service@fass.com.tw](mailto:service@fass.com.tw)
- \* 清潔保養可使用一般中性清潔劑清洗，勿使用強酸性或強鹼性清潔劑。
- \* 安裝時請務必依照本說明書標示之建議扭力鎖附，以確保零件固定並降低鬆脫風險。

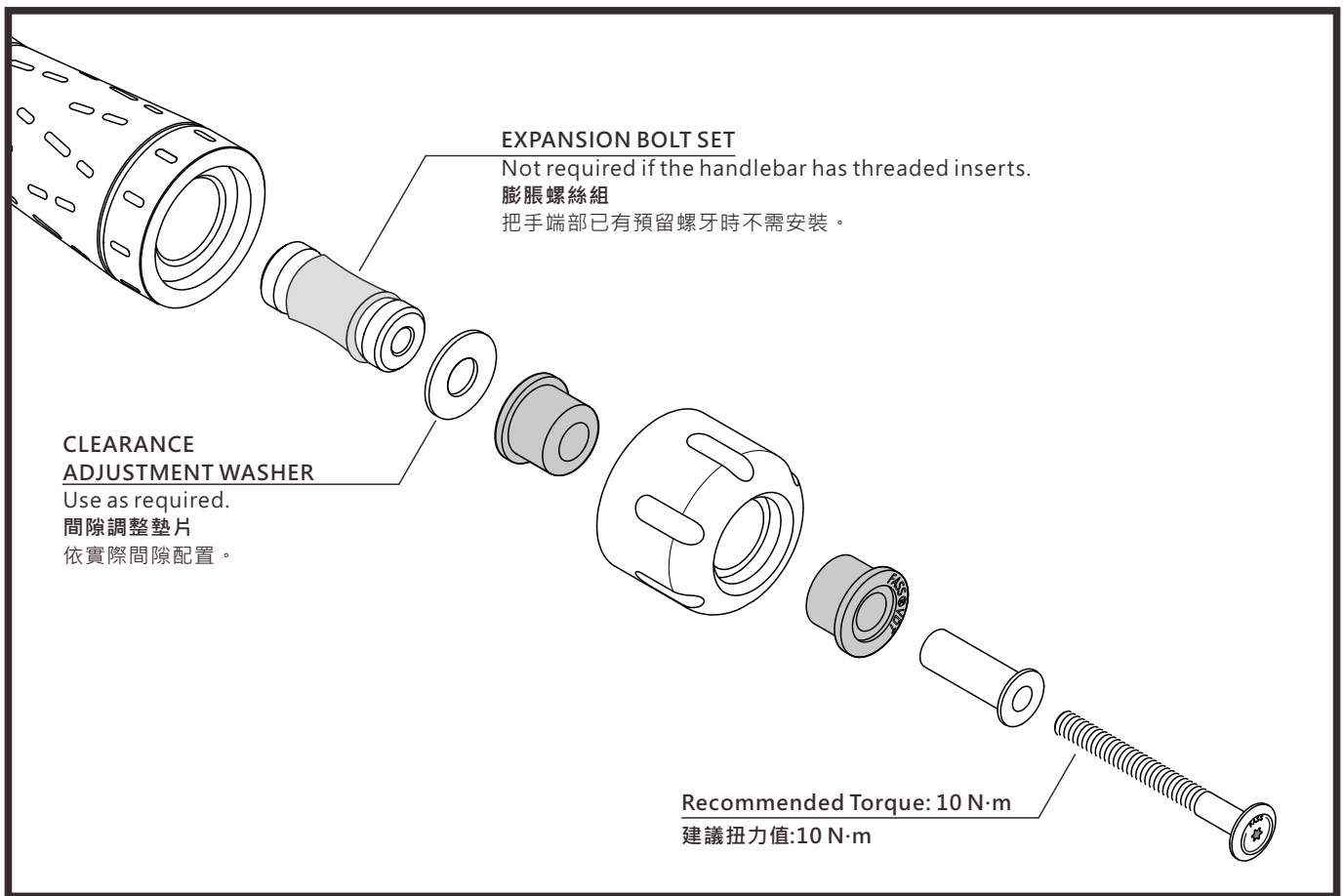

Step 1. 拆下原車握把及平衡端子，並清潔把手端部安裝區域。

Remove the original grips and bar ends. Clean the handlebar end mounting area.

Step 2. 確認把手端部結構。若把手端部已具備預留螺牙，則不需安裝膨脹螺絲組。

Check the handlebar end structure. If the handlebar already has threaded inserts, the expansion bolt set is not required.

Step 3. 若把手端部無預留螺牙，請將膨脹螺絲組裝入把手內徑，並確認固定穩固。

If no threaded insert is present, install the expansion bolt set into the handlebar bore and confirm it is securely fixed.

Step 4. 將握把裝入把手，並確認握把方向與端部位置。

Install the grip onto the handlebar. Confirm the grip orientation and end position.

Step 5. 依實際間隙需求，於握把端部與減震端子之間增減間隙調整墊片。

Add or remove clearance adjustment washers between the grip end and damping bar end as required.

Step 6. 將減震端子裝入握把端部，並以隨附之盤頭螺絲固定。

Install the damping bar end into the grip end and secure it with the supplied pan head screw.

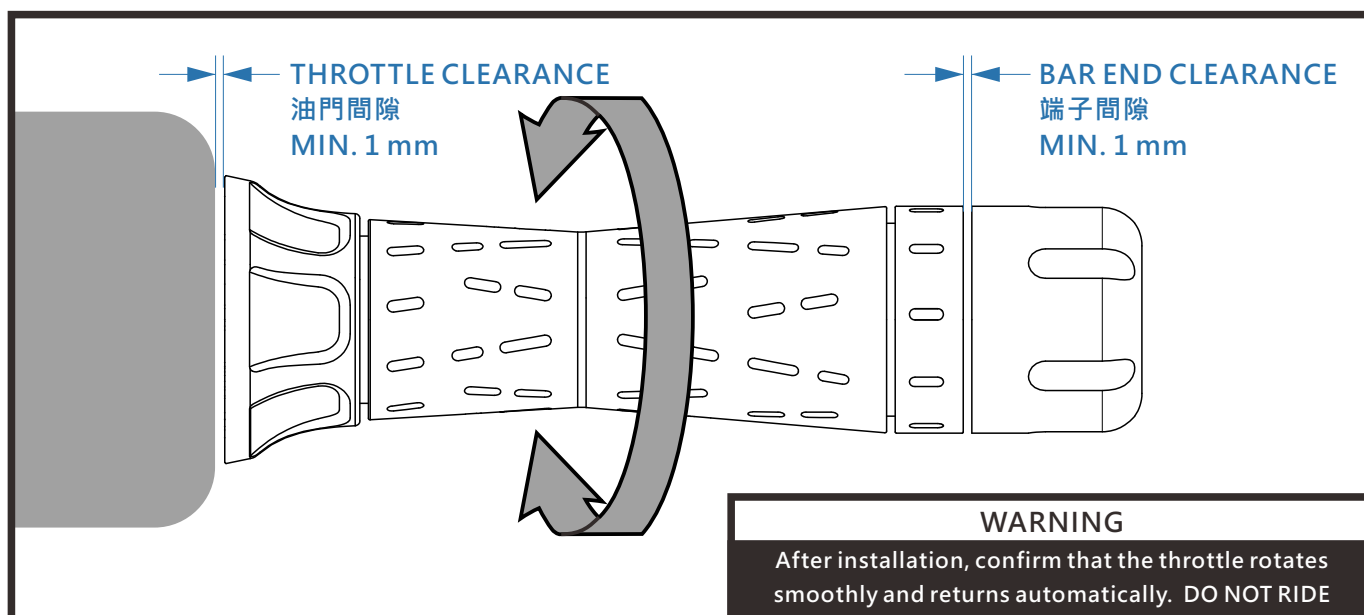

#### WARNING

After installation, confirm that the throttle rotates smoothly and returns automatically. DO NOT RIDE if throttle movement is restricted.

#### 警告

安裝後請確認油門可順暢轉動並自動回彈。  
若油門作動受阻，請勿騎乘。

Step 7. 確認左右兩側皆保留最小 1 mm 間隙。

Confirm that both sides maintain a minimum clearance of 1 mm.

Step 8. 將盤頭螺絲鎖緊至建議扭力值 10 N·m。鎖緊後，請再次確認油門側可順暢轉動並自動回彈。

Tighten the pan head screw to the recommended torque of 10 N·m.

After tightening, confirm again that the throttle rotates smoothly and returns automatically.

